

QR-550

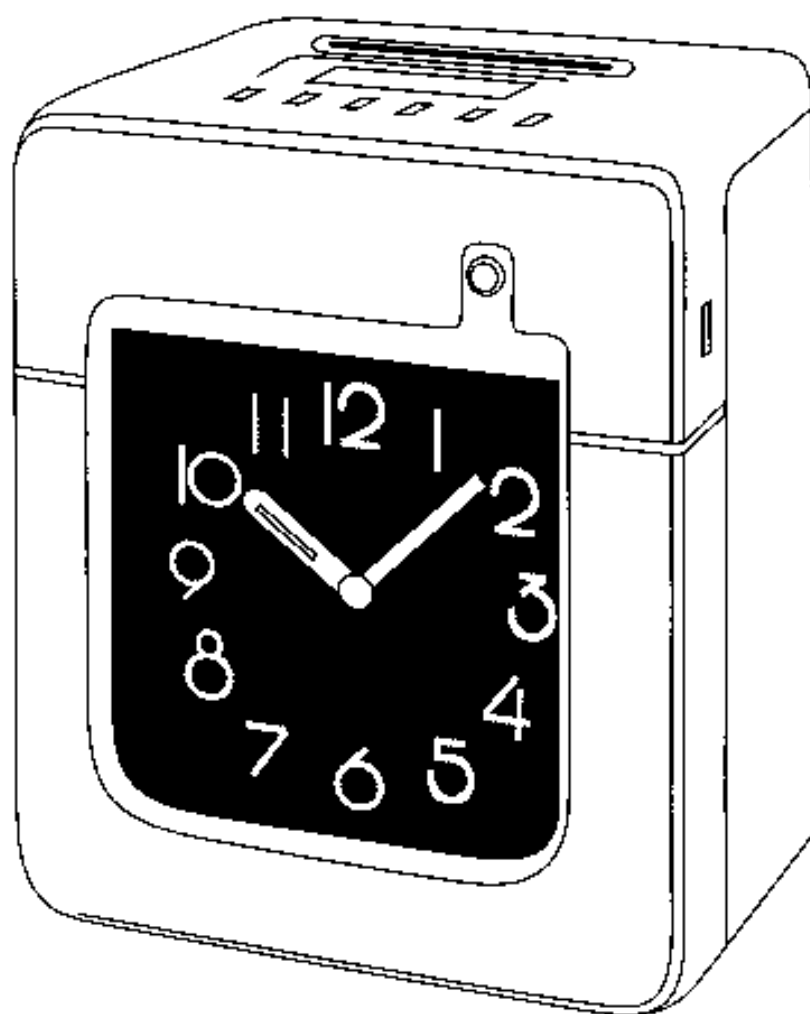

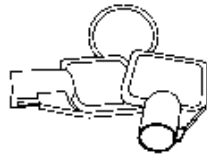

Manuale



Chiavi

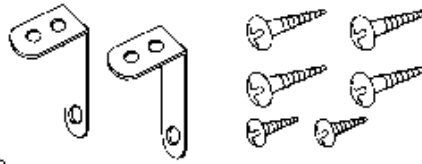

Staffe e viti di
fissaggio

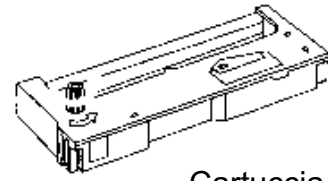

Cartuccia nastro

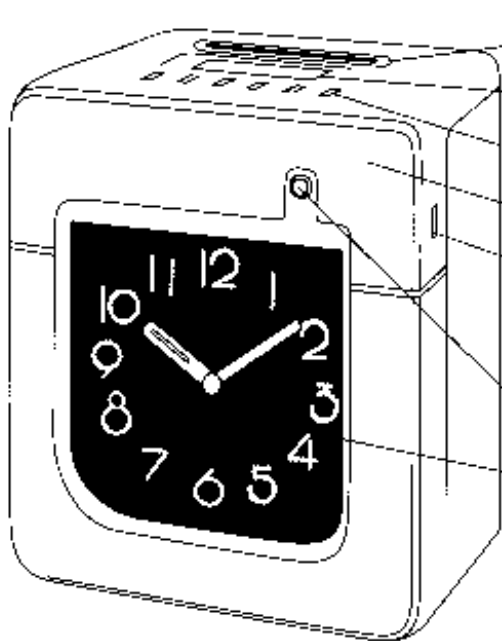

- Feritoia guida scheda cartellino
- Display
- Tasti di spostamento
- Frontalino asportabile
- Pulsanti di sgancio frontalino
- Serratura di sicurezza
- Quadrante analogico

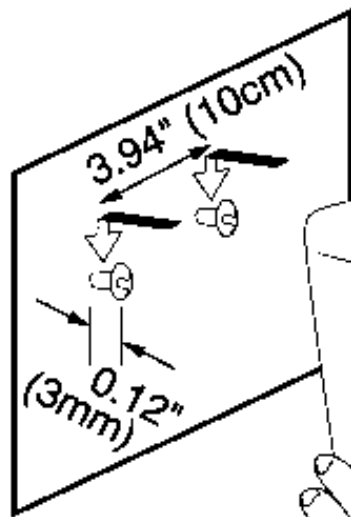

Installare l'orologio a
c.ca 120 cm. da terra

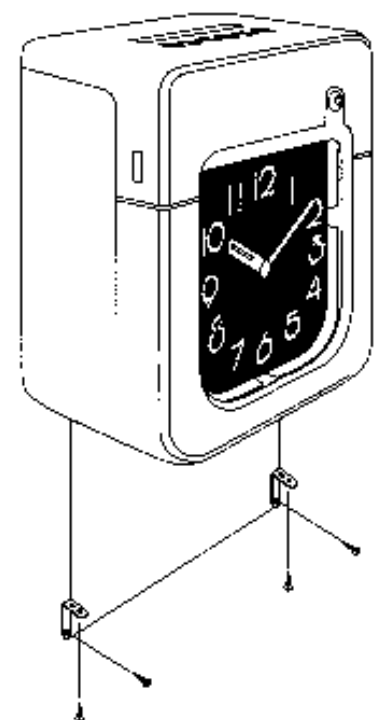
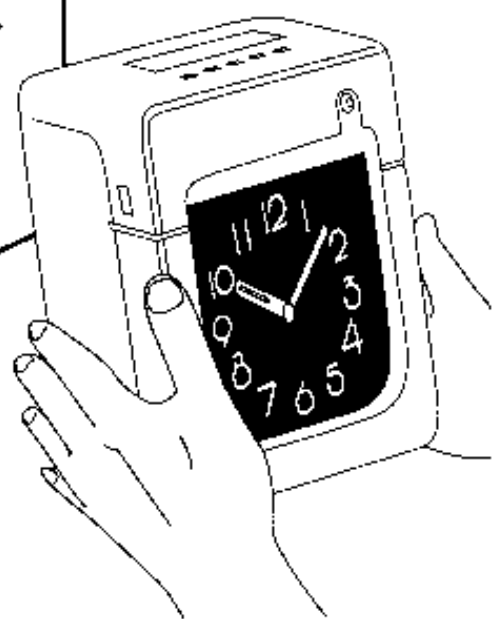

Utilizzare le staffette di fissaggio
per bloccare l'orologio alla parete

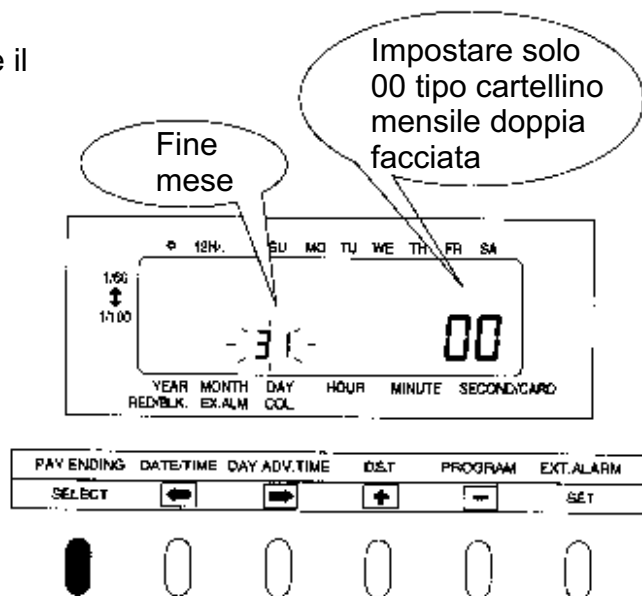
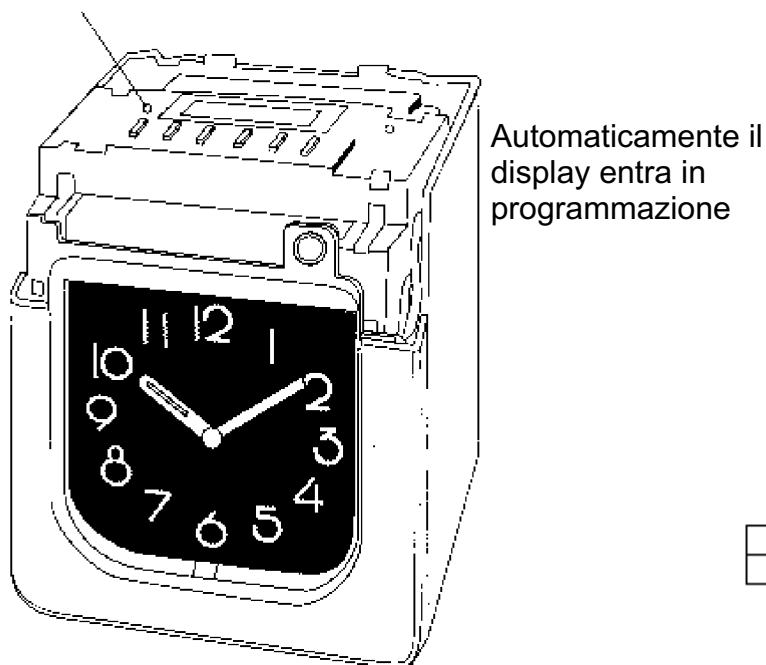
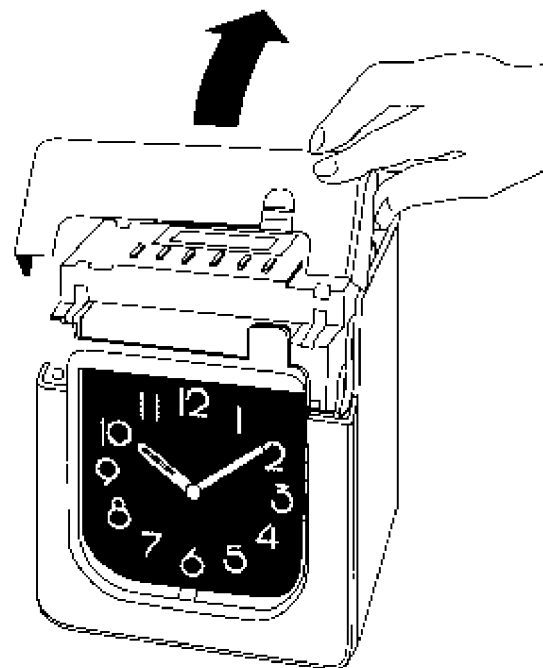
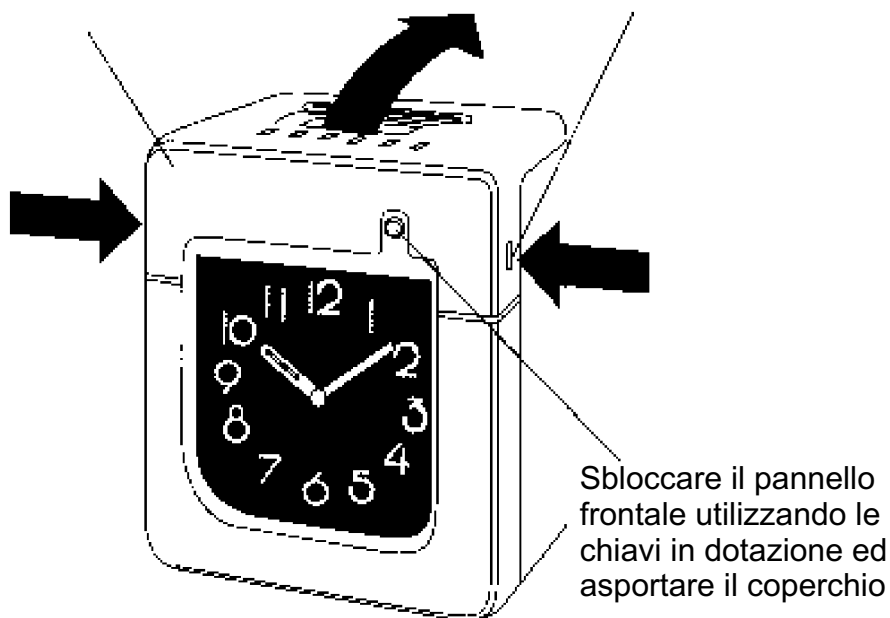

PROGRAMMAZIONE DEL TIPO DI SCHEDA (CHIUSURA MESE)

Rimuovere lo sportello superiore. Accertarsi che la spia "PAY ENDING" sia accesa.

La data per il fine mese (di norma 31) e' visualizzata sulla parte sinistra del display, mentre il tipo di scheda sulla destra (00).

Con i tasti < o > e + o impostare i dati desiderati.

Esempio: scheda mensile doppia facciata, fine mese "31" = display: 31 00

Controllare i dati impostati e premere il tasto di convalida SET.

Data; 2001 Ott 21

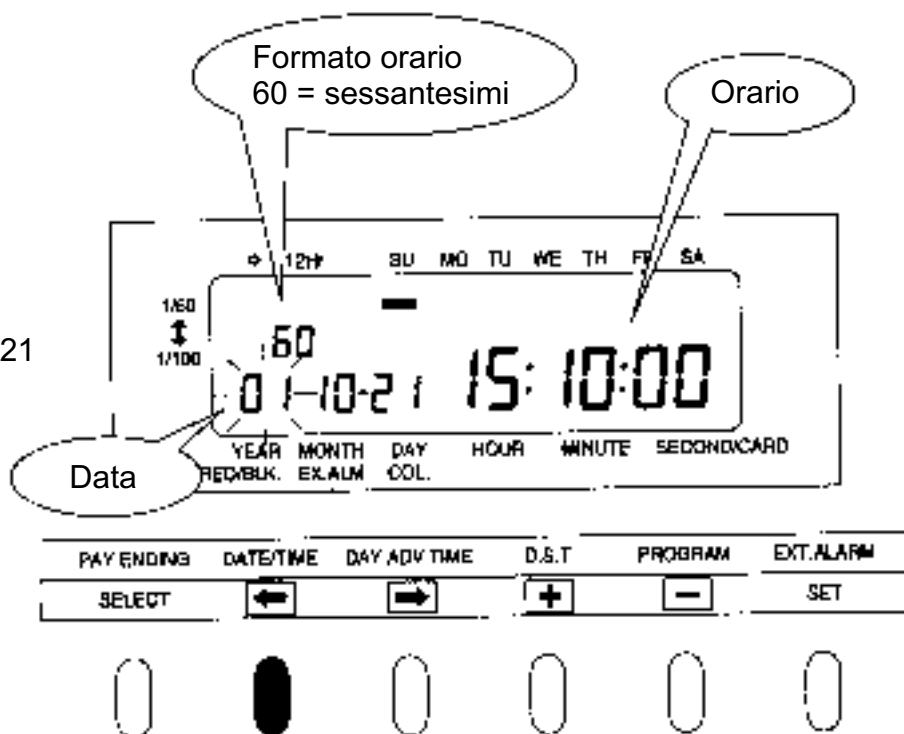

PROGRAMMAZIONE DELLA DATA, ORARIO E STAMPA 1/60 – 1/100

Premere il tasto SELECT per una volta in modo da far accendere la spia corrispondente a DATE/TIME. La data è visualizzata in piccolo sulla sinistra del display, l'orario sulla parte destra. Per cambiare i dati occorre che i caratteri lampeggino.

PER IMPOSTARE LA DATA:

Premere i tasti < e > per far lampeggiare i caratteri corrispondenti a quelli da modificare. Premere i tasti + e - per impostare la data desiderata. La data è di tipo = Anno-mese-giorno.

PER IMPOSTARE L'ORARIO:

Premere i tasti < e > per far lampeggiare i caratteri corrispondenti a quelli da modificare. Premere i tasti + e - per impostare l'orario desiderato. L'orario è di tipo europeo nel formato a 24 ore.

PER IMPOSTARE LA STAMPA IN 1/60 OPPURE 1/100:

Premere i tasti < e > per far lampeggiare i caratteri corrispondenti a quelli da modificare. (sopra la data viene visualizzato "60"). Premere + o - per modificare in "100" (centesimi di ora). Controllare i dati impostati e premere il tasto di convalida SET.

PROGRAMMAZIONE DELL'ORARIO DEL CAMBIO GIORNO

Normalmente l'orario da impostare è quello reale del cambio del giorno, e precisamente la mezzanotte (00:00).

Volendo impostare un'orario diverso:

Premere il tasto SELECT due volte in modo da visualizzare DAY ADV TIME

Premere i tasti < e > per fare lampeggiare i caratteri corrispondenti a quelli da modificare.

Premere i tasti + e - per impostare l'orario desiderato per il cambio del giorno.

(Esempio: mezzanotte = 05:00).

Controllare i dati impostati e premere il tasto di convalida SET.

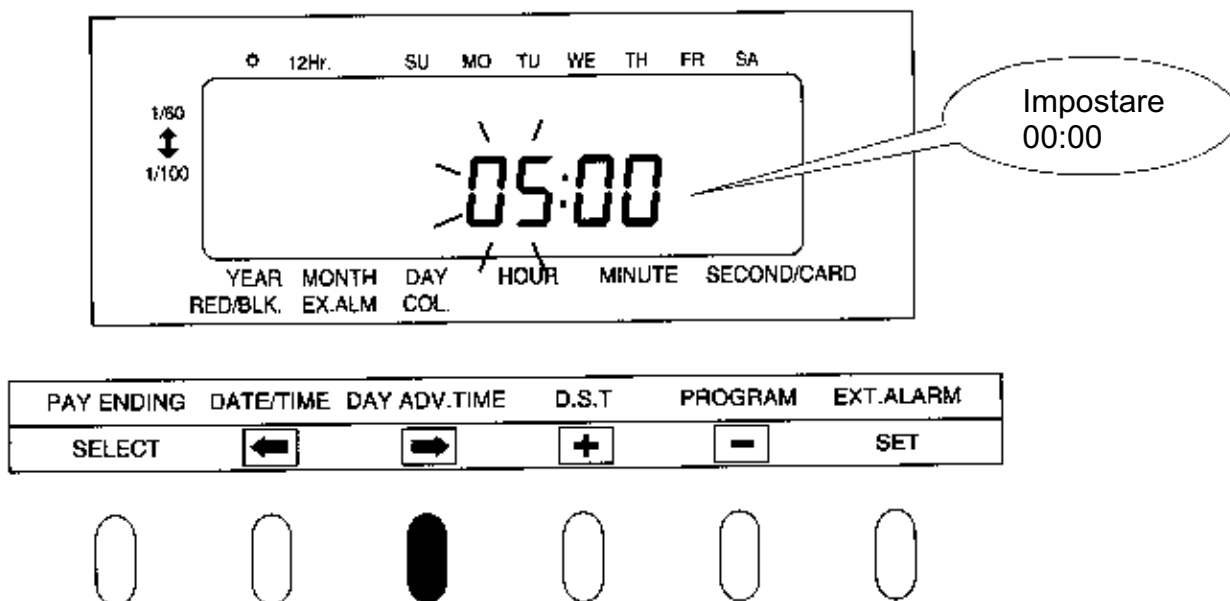

PROGRAMMAZIONE DEL CAMBIO ORA SOLARE/LEGALE E LEGALE/SOLARE

Alle ore 02:00 di notte dell'ultima domenica di marzo l'orologio avanza automaticamente di 1 ora (03:00). Alle 03:00 di notte dell'ultima domenica di ottobre l'orologio torna indietro di un ora (02:00).

ESEMPIO:

Inizio ora legale: 25/03/2001

Inizio ora solare: 28/10/2001

IMPORTANTE: Dopo aver impostato la data per l'inizio e la fine dell'ora solare, l'orologio rimarrà programmato automaticamente per gli anni successivi.

Premere il tasto SELECT tre volte in modo da visualizzare D.S.T.

Impostare la data di inizio dell'ora legale (marzo)

L'indicazione "01" in alto a sinistra deve apparire sul display.

Premere i tasti < e > per fare lampeggiare i caratteri corrispondenti a quelli da modificare.

Premere i tasti + e - per impostare la data di inizio dell'ora legale

ESEMPIO: Anno 2001 = data di inizio 29 Marzo, impostare 01-03-25.

Controllare i dati impostati e premere il tasto di convalida SET.

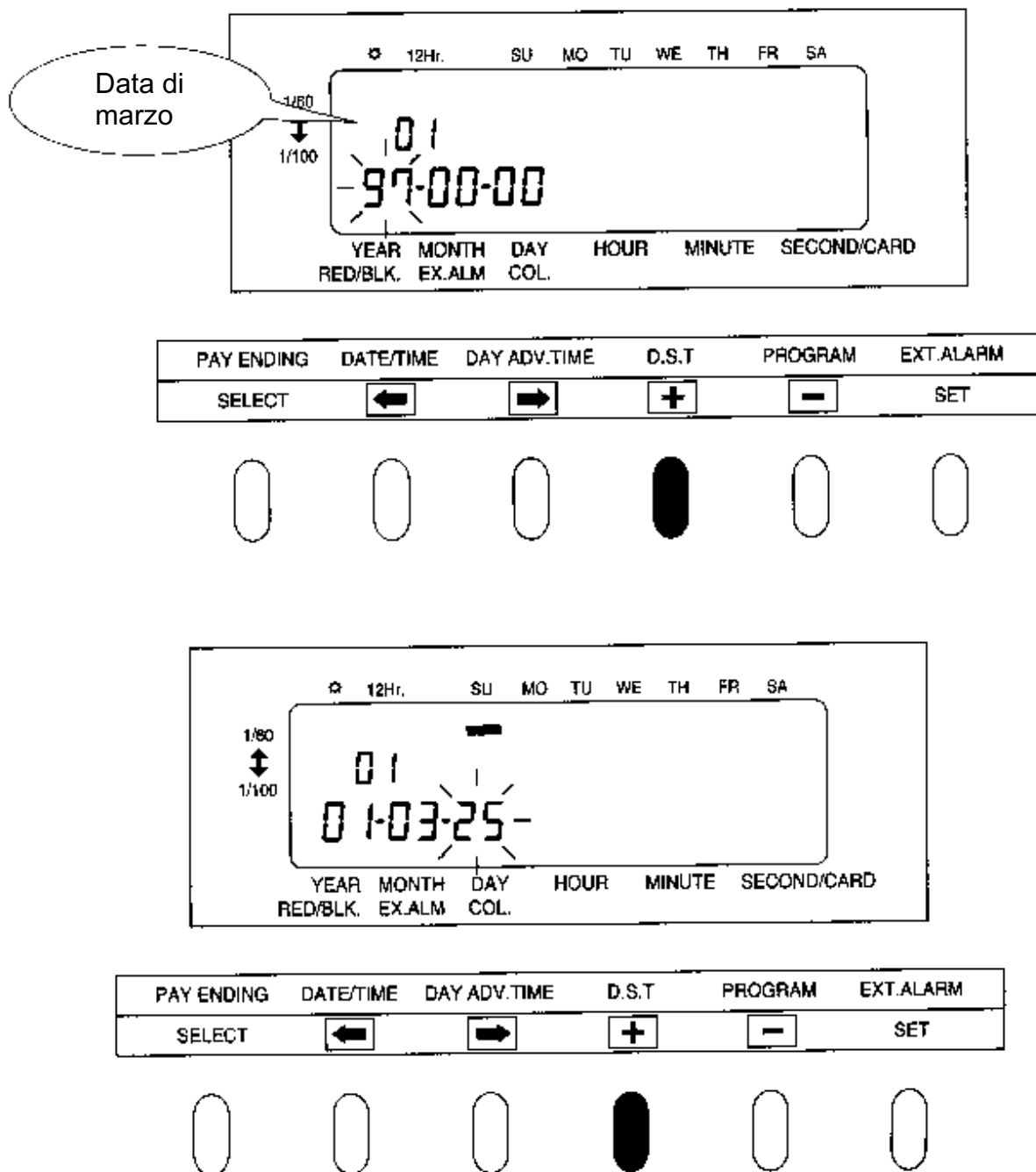

Impostare la data di fine dell'ora legale. (Ottobre)

Dopo aver impostato e convalidato con SET la data di inizio ora legale, il display indica in alto a sinistra "02".

Premere i tasti < e > per fare lampeggiare i caratteri corrispondenti a quelli da modificare.

Premere i tasti + e - per impostare la data di fine dell'ora legale.

ESEMPIO: Anno 2001 = data di fine 28 Ottobre, impostare: 01-10-28

Controllare i dati impostati e premere il tasto di convalida SET.

Disabilitazione

Per disabilitare la funzione di cambio automatico fra ora solare/legale e viceversa, impostare il numero "00" nel campo "mese" con i tasti <> e +/-.

Controllare i dati impostati e premere il tasto di convalida SET.

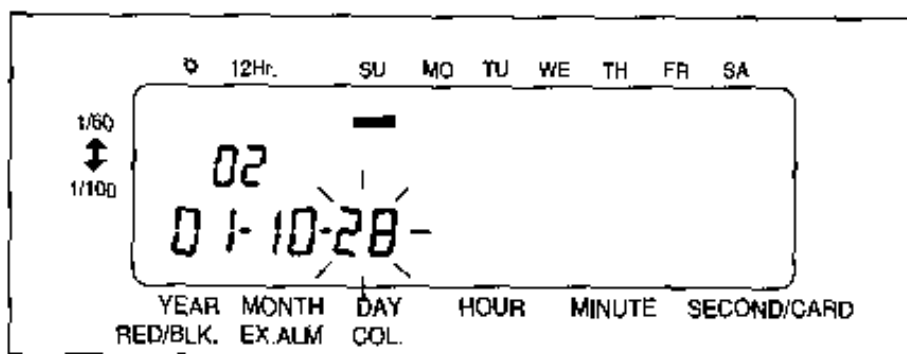
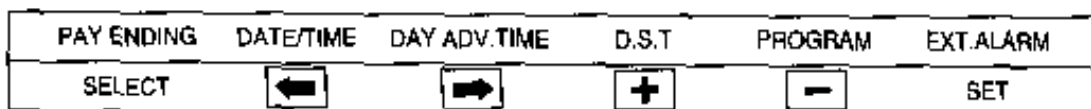
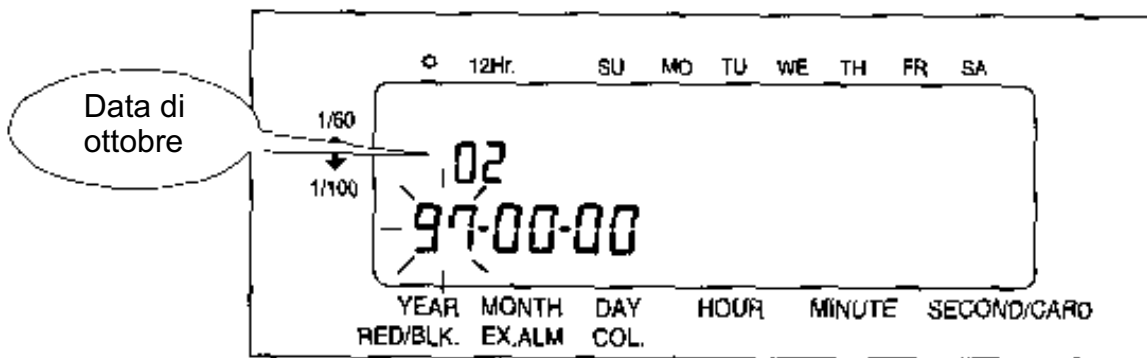

PROGRAMMAZIONE SETTIMANALE

Premere il tasto SELECT fino a che si visualizza PROGRAM.

- 1) Premere i tasti + o - per variare il numero del programma.
- 2) Premere il tasto > per passare all'impostazione del colore di stampa.
Con i tasti + e - regolare il colore desiderato (00: nero - 01: rosso).
- 3) Premere il tasto > per passare all'impostazione della suoneria.
Con i tasti + e - attivare o disattivare la suoneria esterna. (00: disabilitata - 01: abilitata).
- 4) Premere il tasto > per passare all'impostazione della colonna di stampa.
Con i tasti + e - impostare la colonna di stampa desiderata. (01: prima colonna, 02 seconda colonna, ecc.).

- 1) Premere il tasto > per passare all'impostazione dell'ora.
Con i tasti + e - impostare l'ora desiderata.
- 2) Premere il tasto > per passare all'impostazione dei minuti.
Con i tasti + e - impostare i minuti desiderati.
- 3) Premere il tasto > per passare all'impostazione dei giorni della settimana.
Premere i tasti + o - se si vuole disabilitare il giorno indicato.
Premere > se si vuole abilitare il giorno indicato e passare all'impostazione del giorno successivo.
- 4) Premere SET per convalidare e memorizzare i dati inseriti.

Per visualizzare i programmi inseriti premere SELECT fino a quando si accende PROGRAM.

Con i tasti + e - fare scorrere sul display tutti i dati inseriti.

Per cancellare uno o più programmi premere i tasti + o - per visualizzare il programma da cancellare ed impostare, dopo aver premuto ">" il n° 00 riferito alla colonna di stampa.

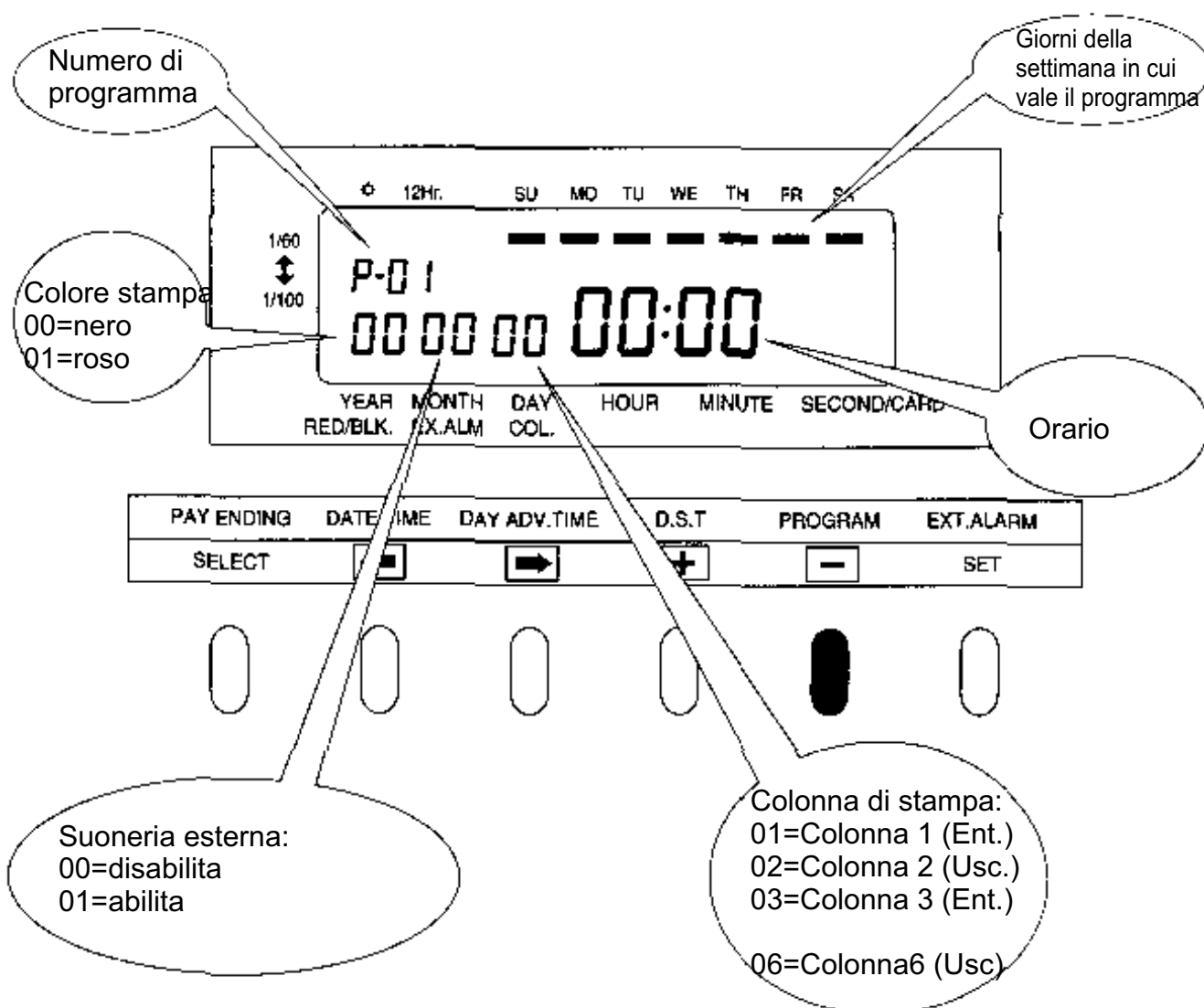

PROGRAMMAZIONE DELLA DURATA DEL SUONO DELLA SUONERIA ESTERNA

Questa programmazione è valida solo se sono stati impostati gli orari per la suoneria nella programmazione settimanale. (Durata del suono: valore preimpostato 5 secondi).

Premere il tasto SELECT cinque volte fino a visualizzare EXT. – ALARM.

Premere i tasti + e – per impostare la lunghezza del suono desiderata in secondi. (Es. 30 secondi)

Controllare i dati impostati e premere il tasto SET per memorizzare.

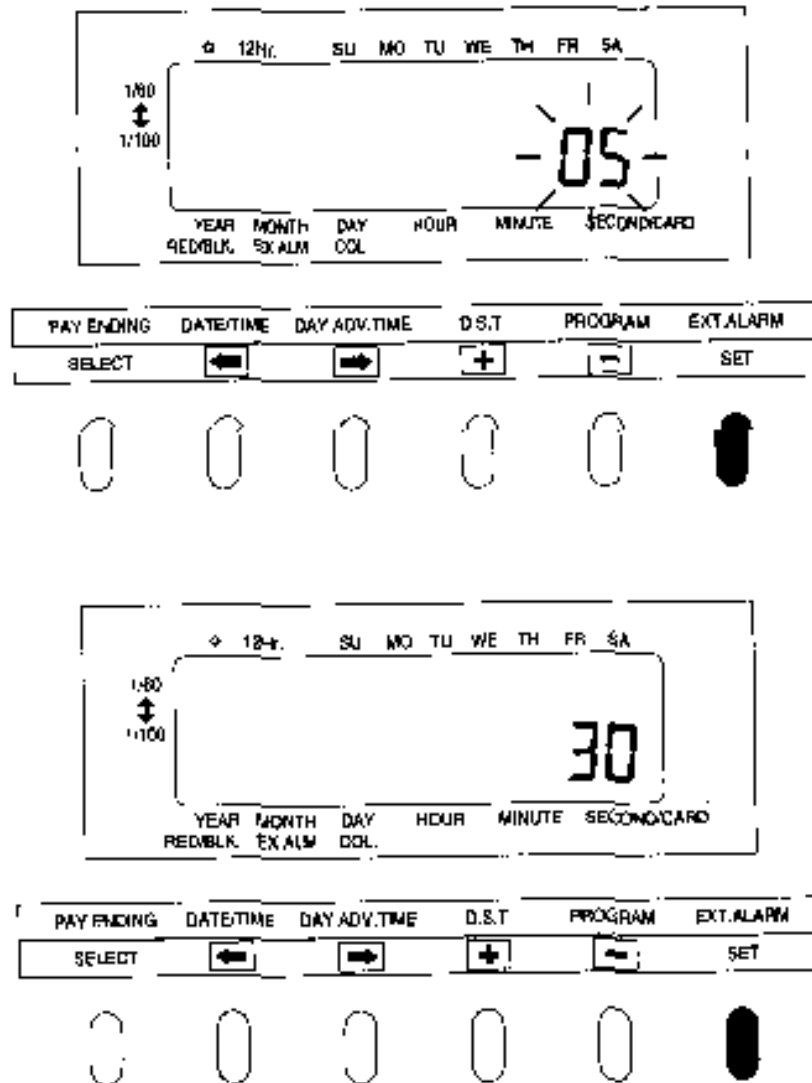

COLLEGAMENTO DI UNA SUONERIA ESTERNA

Svitare la piccola vite posta sotto l'orologio e rimuovere il coperchio.

Inserire i due fili nel morsetto apposito, premendo con un cacciavite la parte superiore del morsetto stesso.

Chiudere il coperchio e riavvitare la vite di protezione.

L'orologio è provvisto di contatto pulito e pertanto non sopporta alcun carico.

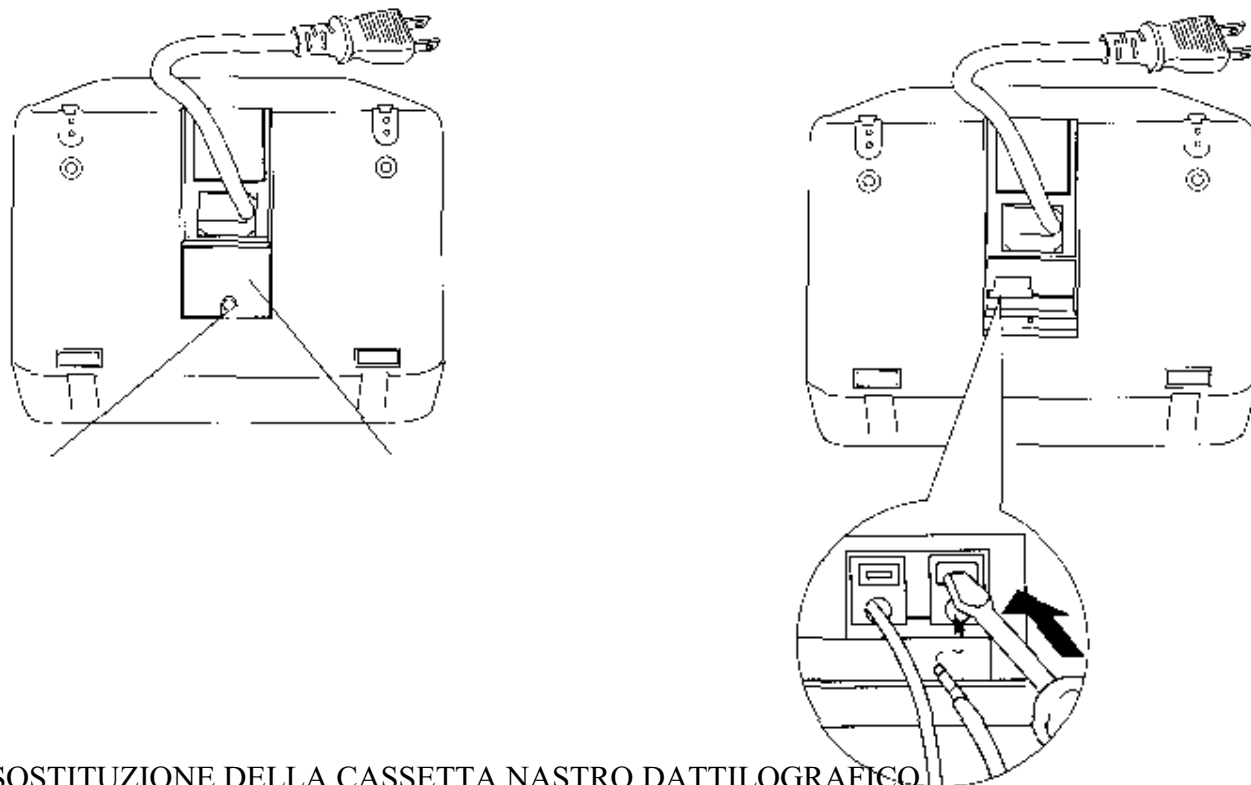

SOSTITUZIONE DELLA CASSETTA NASTRO DATTELOGRAFICO

Aprire lo sportello superiore. Per aprire sbloccare la serratura con l'apposita chiave e premere i pulsanti sui lati della cassa. Sollevare il pannello di programmazione. Togliere la vecchia cassetta nastro osservando attentamente com'era precedentemente inserita nell'alloggiamento. Inserire la nuova cassetta nastro facendo girare il perno nella direzione indicata dalla freccia. Fare passare il nastro, ben teso, fra il paranastro e la testina di stampa. Posizionare le alette della cassetta sui supporti situati su ciascuna estremità. Premere verso il basso la cassetta nastro in modo da fare incastrare le alette nei supporti e si dovrà avvertire un "click".

Riposizionare il pannello di programmazione e chiudere lo sportello superiore della cassa; l'orologio si rimetterà in funzione.

Il relais è adibito al pilotaggio di dispositivi di segnalazione esterni (tipicamente sirene) da attivare a tempi che sono stati stabiliti al momento della programmazione degli allarmi del timbracartellini.

Il contatto che viene offerto è puro: esso va utilizzato per pilotare un relais ausiliario esterno a 12V/24V e mai direttamente l'apparecchiatura finale.

N.B.: va assolutamente evitato di introdurre nell'orologio tensioni superiori a quelle indicate.

Il dispositivo esterno da utilizzare potrebbe essere come quello sotto riportato.

